

第二届“二十四节气文化作品设计大赛” 决赛及入围作品简介

01 作品名称：九华立春祭

作者：浙江省衢州市柯城区文化和旅游体育局

作品说明：九华立春祭是一个富有巨大魅力的传统活态 IP，那传承了千年的传统文明，那极具地方特色的民间习俗，那深藏在亿万中国人心中的美好想象，正等待着我们去承续和重塑。



02 作品名称：廿四时·节气系列

作者：范大为

作品说明：春有百花秋有月，夏有凉风冬有雪。草木以各种各样美好的姿态存在于平凡的日常生活中，正如这句“人间清欢 草木有趣”。每个节气都有其不同的自然特征，就如同不同的时间节点都有想铭记想纪念的人或事，通过这个系列，我们希望能用具象的方式留住时间长河里的点滴，留住兴衰交替的每一刻。





03 作品名称：节气美育体验课程设计“草木有趣 四季有时”给青少年的 24 节气传统文化美育课

作者：刘然

作品说明：一节课了解一个节气习俗（什么节气做什么事），知晓节气相应的农时及习俗；一节课学习一个传统文化（习俗背后的文化历史），知晓节气习俗背后的传统历史文化；一节课掌握一个美育形式（24 个不同的手工艺作品），将中国传统非遗工艺与时下流行的手工相融合，让传统文化以青少年喜闻乐见、易于操作的形式展现出来。



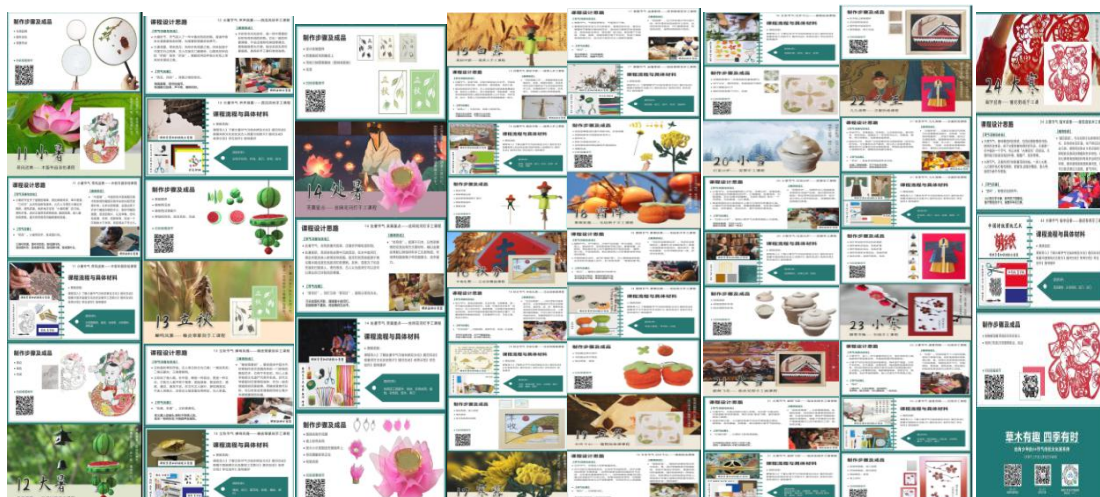

04 作品名称：二十四节气草木染色围巾

作者：杨慧子

作品说明：本设计以天然环保为理念，将植物与二十四节气相结合，提取蓝靛、苏木、茜草、栀子、石榴皮、核桃皮、玫瑰、桉叶等草木染材中的色素，采用了天然染色、植物转印术、植物敲拓染的工艺，将草木的形态与色彩印染到面料上，呈现的天然之色缤纷各异，固色效果好，围巾尺寸为 200cm*80cm，全套共 24 条，使用面料均为桑蚕丝羊毛混纺材质，可长期穿着佩戴。作品以天然的色彩、草木对应二十四节气，是将非遗、传统手工技艺进行创新设计的尝试。



05 作品名称：石阡礼物

作者：石阡设计团队

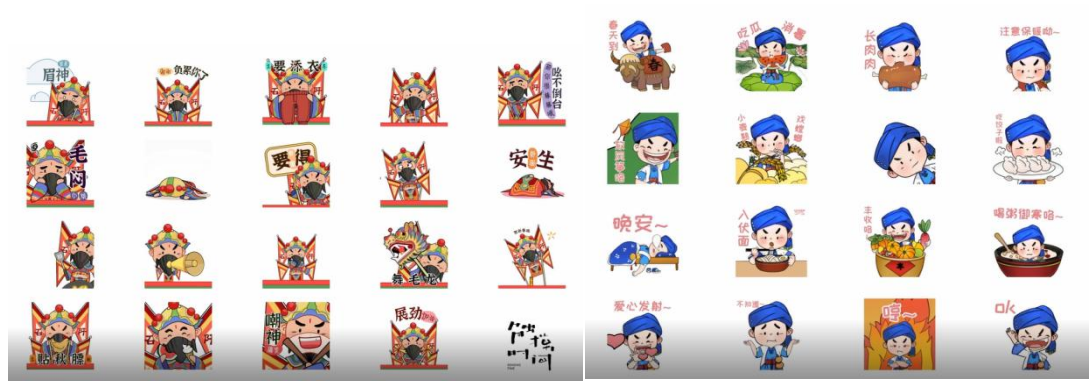

06 作品名称：“二十四节气”丹青旗袍

作者：“二十四节气”丹青旗袍团队

作品说明：从节气与生活、节气与天时等维度入手，将“二十四节气”和“旗袍”两项非遗文化融合，以旗袍为载体，“二十四节气”为主题内容，丹青艺术为表现形式，采用旗袍的非遗工艺创作“二十四节气丹青旗袍”。



07 作品名称：时节之声

作者：郑东 夏楚尧

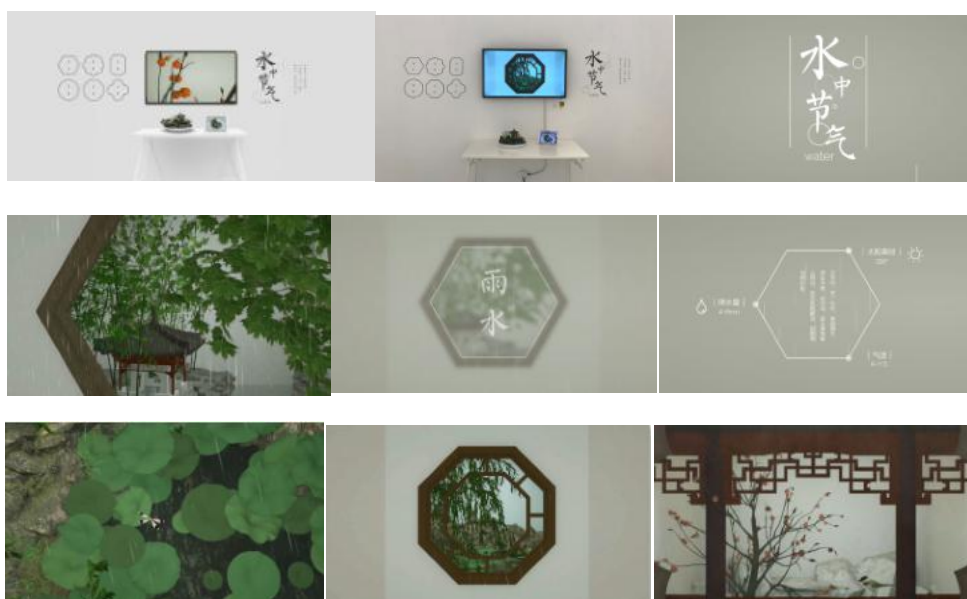

08 作品名称：生灵·剪语

作者：张婕

作品说明：作品结合中国传统的剪纸文化去表现，结合二十四节气的习俗、农事活动、花卉去表现，形成了系列插画。



09 作品名称：节气八仙儿·手办

作者：彭心语、李晨华、卢沁然

作品说明：二十四节气作为中华文化的根与魂，传播了中国人的价值观念和文化精神。选取立春、立夏、立秋、立冬、惊蛰、谷雨、霜降、夏至作为创作元素，结合每个节气的代表元素，为对应的节气进行手办玩偶设计。立春神结合花鸟、蝴蝶；立夏神结合火焰、犄角；立秋神结合苹果、麦穗、枫叶；立冬神结合雪花、饺子、梅花；惊蛰神结合雷电、镜子；谷雨神结合竹子、雨滴；霜降神结合柿子、落叶、蓑笠；夏至神结合莲蓬、荷花、荷叶。用这些元素进行创作设计组成了一个节气神仙家族，在丑萌的基础上，同时也融入中国的传统纹样元素，例如波浪、祥云、花朵等。神仙服饰的设计也结合了中国古代的云肩、旗袍、汉服等传统服饰，用中西结合的设计尝试中国风新的可能性。

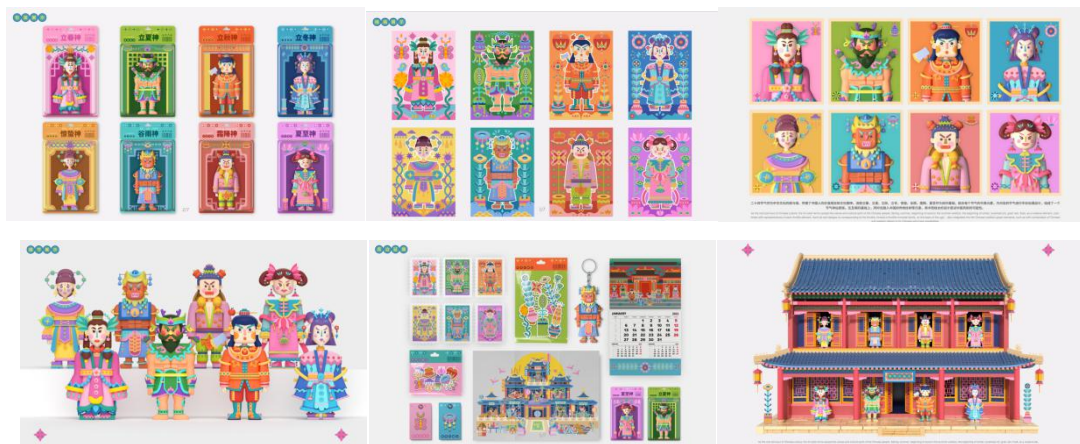

10 作品名称：24 节气创意插画

作者：魏楚冰

作品说明：走进 24 节气，探寻自然的变化，万物从种子到收获，从新生到衰落，循环往复，从未停止。

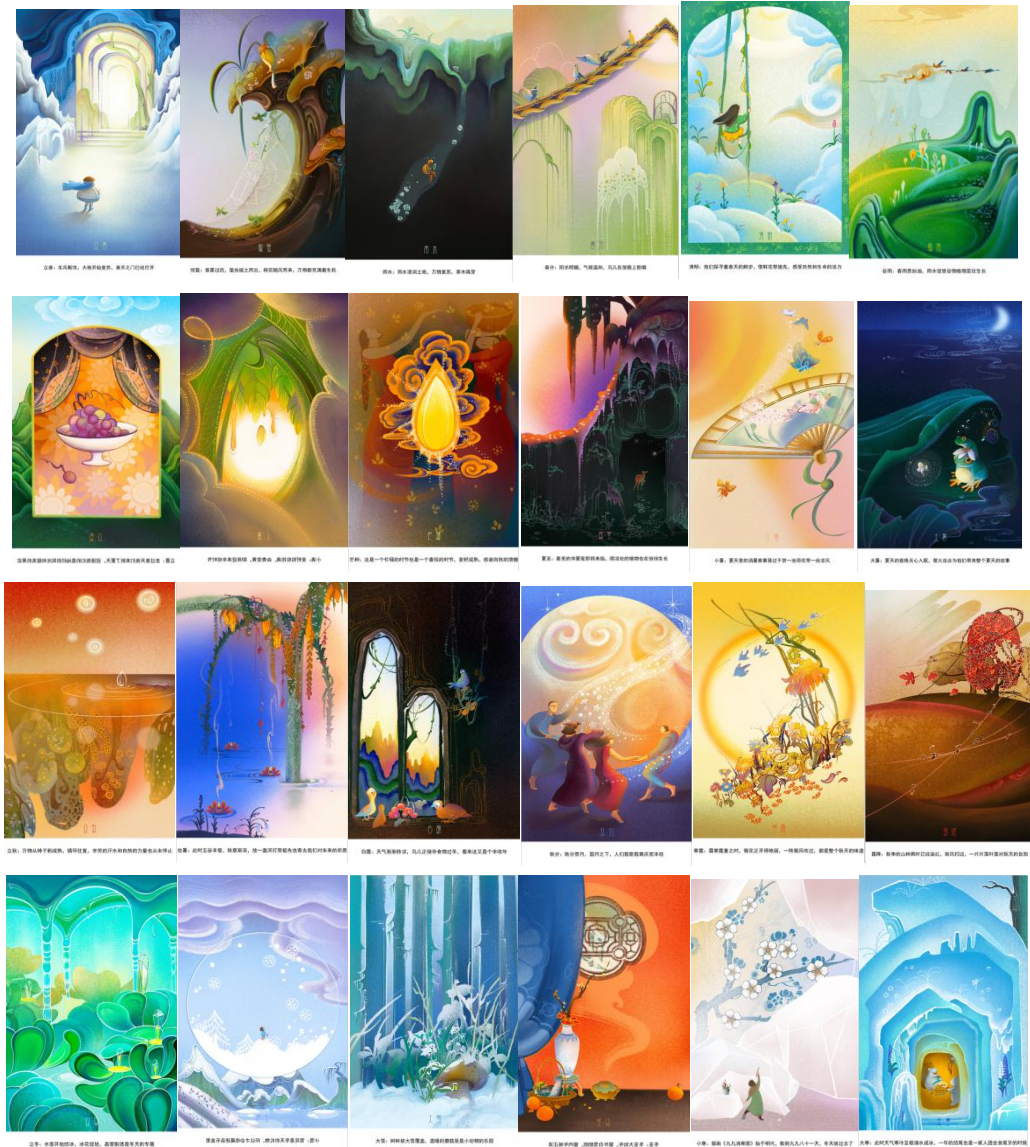

11 作品名称：二十四节气竹编系列

作者：至简竹造

作品说明：竹艺是挑压间构建的上古智慧，它取天然之竹，合数术之艺，用于生活，大可制成建筑，小可用于生活之微，其

文化横贯华夏上下五千年。2008年6月7日，竹编技艺被列入国家级非物质文化遗产。本次24节气系列设计，以传统竹编纹样为基础元素，与太阳黄经角度结合表达24节气。以装饰画框的形态表达，也可将元素应用T恤、包包等更多的文创产品；同时也制作为可DIY体验的材料包，让更多的人可以参与制作，体验竹编，了解24节气文化。产品遵天时，冬至斫竹；遵地利，分别取材广东与四川；辅人和，全手工制竹为篾，再经染色编制而成。希望这份自然的清雅，非遗手工的温暖产品，能让更多的人了解竹编，了解24节气。



12 作品名称：奇遇节气

作者：九夏三冬

作品说明：该系列形象设计分别选取各时节代表性蔬果植物如蚕豆、玉兰花、春笋、梨、菊花、铃兰、荷叶等作为IP主形象设计，以四季特征搭配舒服的配色展示出奇遇节气系列形象独具一格的一面，衍生系列扁平插画及表情包设计，童趣不失个性，同时根据节气特征赋予形象性格背景，增添形象趣味性，建立情

感纽带。整套形象选取节气内具有代表性的物种和特有文化特色进行拟人化的设计,如立春提取出山茶花、水仙花、黄鹂鸟、蚕豆等作为设计元素。主要目标让节气 IP 来宣传二十四节气文化,了解节气,体会节气特色。为了提升形象的可视化及好感度,通过形象定位,特征提炼构建出形象的外形特征及性格属性,再以衍生的插画表情等进入到大众的视野中,从而达到二十四节气相关宣传。



13 作品名称：苏绣二十四节气

作者：张雪

作品说明：二十四节气作为我国传统文化的重要组成部分，在传统农耕方式式微的现在，似乎已经失去其重要作用，尤其是在大工业化生产和各项创新科技的冲击下，它正在一步步丧失实用性，这和苏绣面临的困境是十分相似的。为加强大家对江南文化以及苏绣的了解和认同，于是结合江南文化，以苏绣的方式去重新阐释现代人对二十四节气的理解与想象。在简洁的图案中结合多种苏绣针法绣制二十四节气的代表性意象。



14 作品名称：二十四节气之动物说

作者：陈嘉娜

作品说明：以二十四节气的每一个节七中象征性的动物为创作灵感，同时作为整个画面的中心视角，圆形作为画面框架，添加文字进行图文结合，使画面更加完整。

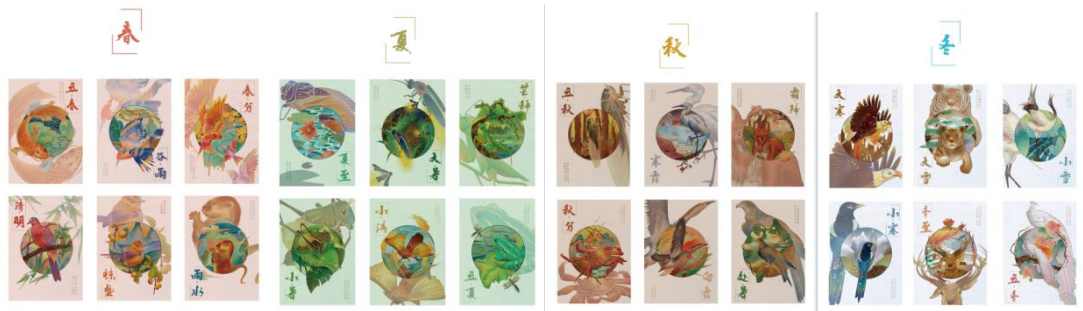

15 作品名称：哈尼茶贮

作者：田静

作品说明：哈尼茶贮由田静制作，造型灵感源自哈尼梯田上错落有致的蘑菇房。蘑菇房是哈尼人的廩食之仓，秋后丰收之时，为辛勤一年的农人存放粮食之用，尖尖的屋顶为哈尼人遮风挡雨，也安放哈尼人的生命和灵魂。茶贮以具有三千多年历史的沧源岩画为装饰，古朴而灵动。沧源岩画是当地佤族人所祭拜的神画，远古的人物、动物、房屋、树木、田地、祭祀、狩猎、放牧、丰收、舞蹈……先人刀耕火种的生活画卷在哈尼茶贮上依次铺开，鸿蒙初开的宇宙，顺应时节的生活，是人类敬天畏地的传承，亦是生命力量的延续。

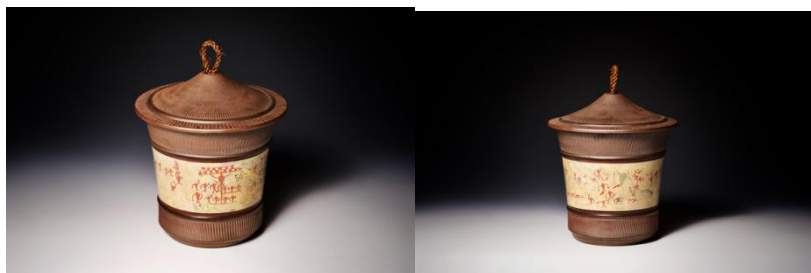

16 作品名称：《食·时》

作者：滕佳柠 伊浩然 邱慧玲 刘苡辰

作品说明：“食·时”日历——可以食用的日历，将“吃”的形式和“二十四节气”的概念相融合，以日历为载体，使用可食用的糯米纸作为日历的材质，在每天的“一撕一吃”的体验中，生动地感受到时间的流逝，同时给生活赋予新的仪式感，随着时间的消逝，日历页面逐渐消减，在每一个节气来临的那一天，日

历史上会出现与之节气宜食用食物的插画，唤醒人们记得用食物的味道来感知这个时节的美好。

以春·夏·秋·冬四个节点，呈现出具有代表性的二十四个时令食物。每个季节都有代表的主要颜色，春——“绿”为万物复苏，夏——“红”为骄阳似火，秋——“橙”为秋高气爽，冬——“蓝”为冰天雪地。

两种感觉：味觉——酸·甜·苦·辣

视觉——红·橙·黄·绿·青·蓝·紫

日历的包装采用亚克力材质，透明的材质便于观看时间，密封的设计可以有效的隔绝空气中的灰尘，保证内部糯米纸日历的干净可食用。日历整体呈现出干净简洁的观感，亚克力材质在阳光的照射下会反射出独特的光晕，融洽地融入所处的空间中。



17 作品名称：画说二十四节气

作者：李金洋

作品说明：节气是中国传统文化的重要符号，《画说二十四节气》系列插画以每个节气所对应的动物及植物作为元素进行装饰图案设计，色彩根据季节的推移而变化，构图讲究构成感与装饰性，具有中华文化内涵。



18 作品名称：二十四节气轻饮茶包

作者：郭笑含



19 作品名称：“感知四季”——二十四节气香薰机设计

作者：王天天

作品说明：随着现在时代不断地进步和发展，人们渐渐忘记了农耕时代的辛苦，对于二十四节气的认知也逐渐减少。此二十

四节气香薰机设计便是为了生活在城市中的人们可以回归大自然，返璞归真，将二十四节气融入现代生活当中。香薰机整体以简约干练的造型为主，将香薰机用两种不同材质相结合的方式，展现出“感知四季”二十四节气香薰机的独特设计。此产品最大的创新点在于香薰精油瓶与香薰机的置入使用方式。使用者通过一次按压后将硅胶材质香薰精油瓶与底座交叉，可以观察精油融入水的瞬间，感受到二十四节气的颜色与味道，从视觉、嗅觉和触觉三重感受到二十四节气。精油瓶上的不同颜色分别代表着二十四节气，从立春的新叶萌生到立夏的逐渐热烈，从立秋的果实丰收到立冬的凌冽萧瑟，一年四季周而复始，循环往复。通过二十四个颜色和二十四种味道，让缥缈虚无的二十四节气变得真实。



20 作品名称：解密·时令物语——二十四节气儿童解密书设计

作者：BIT24 解谜团

作品说明：解密·时令物语是一款基于中国二十四节气传统文化的儿童（5-8岁）解谜类书籍。书籍以勇者寻找神奇种子，

经历二十四节气的考验为故事线逐步推进。书中的解谜游戏以对应节气的风俗活动、三候特点等为基础，配以节气小科普及解密卡。成功解密后可开启宝箱，获得神奇种子，儿童可以在父母的帮助下体验种植的乐趣。通过整理、归纳二十四节气文化知识，融入故事绘本、解密益智书的风格，打造集故事、益智、动手、科普、种植为一体的具有学术基础和插画美感的书籍。儿童可在体会益解谜乐趣的同时科普二十四节气知识，通过种植体会粮食的来之不易、种花养花达到养性的过程，实现儿童的教育意义，传播及传承中国传统文化。



21 作品名称：NIU2 二十四节气

作者：北京灶王时代文化传播有限公司

作品说明：为高质量推进牛酒“五·五”战略开局，打造牛栏山“新民酒”品牌，结合牛栏山品牌特点、企业文化符号，牛酒设计开发了具有“牛转乾坤”寓意的“牛 IP”。结合上古农耕文明的产物——二十四节气，其中蕴含的中华民族悠久的历史内涵和历史积淀，我们设计出《NIU2 二十四节气》系列海报，以创意作品发扬中国传统文化。

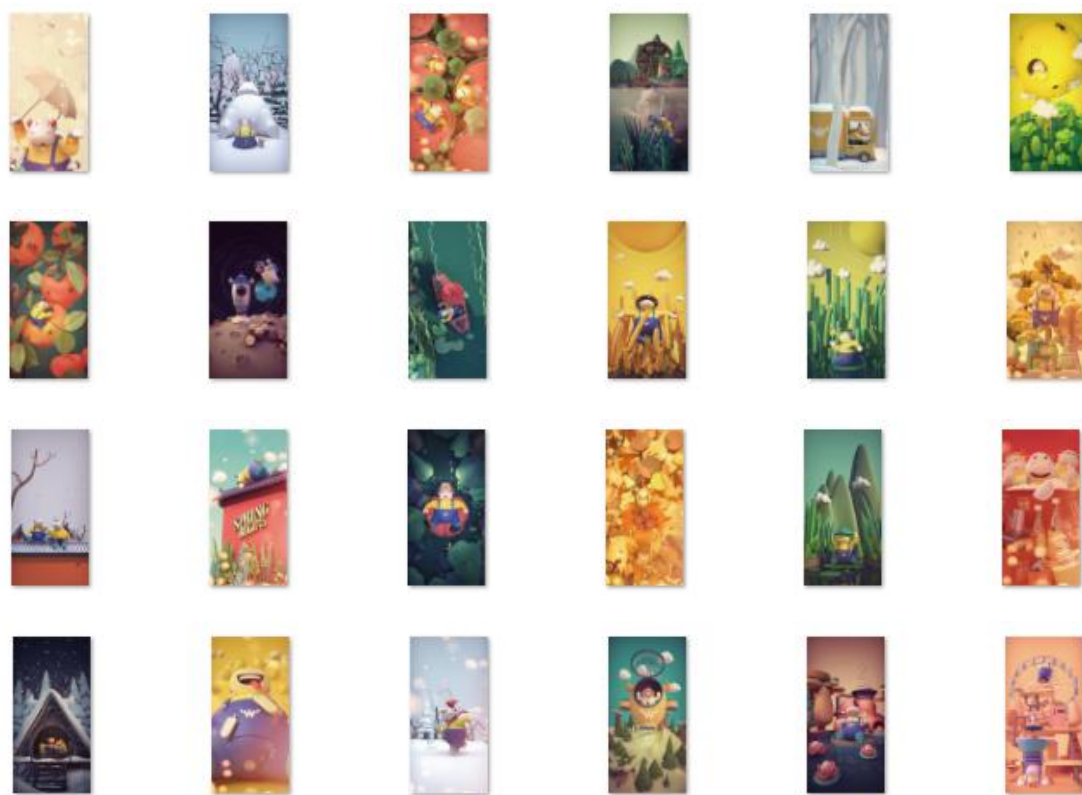

22 作品名称：时与饮

作者：张含睿

作品说明：《时与饮》是一款基于 24 节气设计的花果茶品牌，每一个节气都有与之对应的不同口味的茶饮。这套设计中主要包含了《时与饮》ip 形象设计和《时与饮》插画设计两部分。

ip 形象部分是由热茶雾气幻化出的半透明乳白色精灵，它能够映射出 24 节气不同的节气色彩，散发 24 节气对应的气味。《时与饮》插画设计部分，对 24 节气进行了不同的颜色概括，并以 ip 形为表达载体，表现了 24 节气中每个节气特有的风景，饮食习惯以及人文活动。在此基础上的衍生应用还有便携茶包的外观设计和插画应用实际效果图，以及 ip 形象四季颜色意向，和茶宠造型设计。



23 作品名称：《二十四节气》

作者：唐文林

作品说明：手工抄纸烙画《二十四节气》共二十四幅，是围绕湖湘农事、传统技艺、传统节日及民俗，选择较典型的场景创作的系列作品。作品在继承传统的基础上大胆创新，在国家级非遗——滩头手工抄纸上进行烙绘，将宝庆烙画及滩头土纸这两种非常有历史底蕴、有地方特色的传统技艺完美结合起来，相互辉映，是传统技艺的创新与突破。

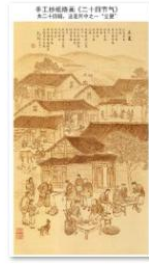

24 作品名称：行走的世界非遗

作者：天等县文化馆

作品说明：“行走的世界非遗”是专门为天等壮族霜降文化节量身打造的文创产品，包括非遗文创帽、非遗文创T恤、非遗文创布袋、非遗文创丝巾、非遗文创潮牌帆布鞋以及非遗文创裤组成；“把世界非遗穿在身上，行走世界”是我们的理念，表达出民族走向世界的愿望与决心；整体设计元素以壮锦和霜降本土文化为基础蓝本，进行了艺术加工与提炼优化，形成“民族潮牌”的视觉符号，为后续年轻市场销售打下基础。



25 作品名称：蜀绣二十四节气熊猫教程

作者：肖华

作品说明：蜀绣和 24 节气是国家级非物质文化遗产，熊猫是中国的国宝，四川的吉祥物。把 24 节气和熊猫有机融入到蜀绣作品中，让蜀绣作品更为生动。非遗文化作为民族优秀传统文化，其中蕴含丰富的知识，而美育则是提升人审美能力的重要途径，将非遗文化融入美育，既是对民族优秀传统文化的保护，也是传承非遗文化的新形式，这对增强青少年文化自信、提升品德修养、厚植家国情怀，有着重要作用。



26 作品名称：《清明一节与气》

作者：高韵洁

作品说明：本设计是以清明文化作为灵感来源的一套香具套装，呈现出将清明环境氛围与文化内涵相结合的创意特色。在形制上采用套叠组合的使用形式，将清明文化的多元组合性可视化，整体营造出清明的环境氛围感，同时套叠部件本身含有清明文化元素，多种的使用方式也表现出清明文化的两面性，在整体营造清明氛围感的同时表现出清明文化内涵。

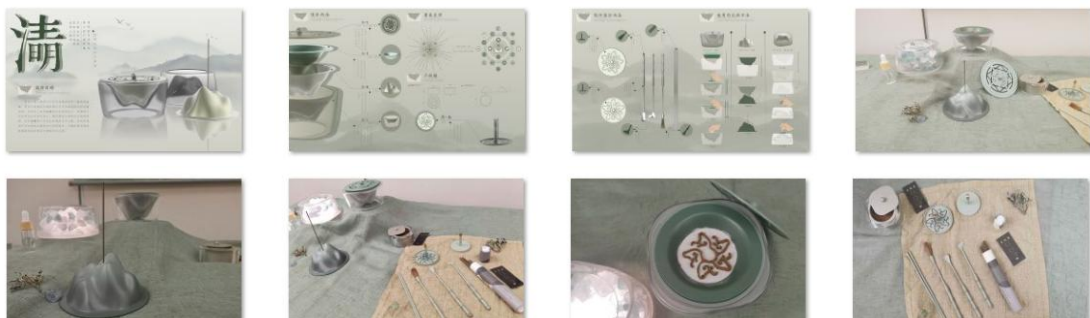

27 作品名称：「拾色听声」二十四节气音响

作者：孙陈伊菲

作品说明：天圆地方，物候更替，色彩转换，重寻祖先对节气的通觉感受。基于《中国传统色》中节气色彩的来源，提取二十四节气色彩，利用色彩与声音的对应法则，将节气颜色与声音一一对应，构成节气声色模块，结合节气圆运动，设计出「拾色听声」二十四节气音响文创产品。用户通过对节气的感受自定义组合节气声色模块，构成“节气唱片”，转动播放手柄，音响根据唱片上的节气模块发出对应声音，产生互动效果，从视觉、听觉上感受节气运动，产生情感共鸣。



28 作品名称：西泠印象 · 二十四节气手帐套装

作者：杭州西泠文化创意有限公司

作品说明：最早关于二十四节气的完整记载，出自《淮南子·天文训》，据记载，二十四节气的确定标准，是北斗斗柄的运行方向。 套装包含：包装盒×1，手帐本×1，书签×1，折页

便签纸×1，和纸胶带×2 产品外包装灵感来自《淮南子·天文训》中二十四节气图表，精致双色烫金搭配触感纸包装。手账本封面图案由24节气及其对应的28星宿组成，烫印金银双色。封面封底环衬插图，有始有终。裸脊装帧，可180度摊开，方便自由书写。仿古籍内页搭配空白内页，供随心拼贴。书签整体造型设计灵感源自北京古观象台的“圭表”，由仿珐琅材质、精致镂空、金色流苏组成。正面彩色图案：上半部分为对称龙纹，下半部分为常见于龙袍下摆的海水江崖纹；背面四字“奉为圭臬”，象征做人处事有准则。折页便签纸共24枚，采以中式园林庭院景窗与门洞图案，添加蚂蚁线，可轻松撕下。和纸胶带图案选取西泠印社首任社长吴昌硕诗书画篆作品，老练雄强，元气充沛。其中所拓鼎形图案，上插花卉，有“鼎盛”之美意。



29 作品名称：不时不食

作者：DreamWork

作品说明：季节在餐桌上流转，自然被盛装在碗碟间。“不时不食”是中华民族悠久的民俗传统，意为吃任何食物都需应时令，按季节。而中国传统文化二十四节气与饮食文化密不可分，该作品通过艺术设计将 24 节气中的“时”与“食”巧妙结合，并以一张废旧餐桌为载体进行呈现，最后成为一件具有生态美育教育功能的产品。餐桌桌面进行设计加工，将 24 节气简化图排列成时钟状态，体现更直观的“时”。整件作品采用机械联动，使用者可以通过左侧摇把手实现日历的翻转，在生态美育过程中增加了一定的互动性与趣味性。

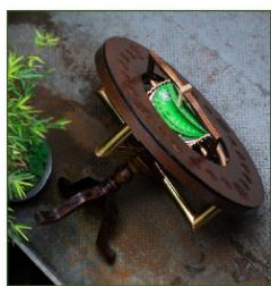

30 作品名称：二十四节气之一——山神和树仙儿的对话

作者：陈艳

作品说明：小时候我就相信，每个山里都住着一位山神，他们的年纪比爷爷的爷爷还要老，眼睛比月光还要亮，胡子比河水还要长，个子比大山还要高……他会带着树仙儿们出来巡山，守

望着住在他山脚下的子民……



31 作品名称：四季

作者：韩建国

作品说明：一年四季，二十四节，农耕文化吸日月精华，手艺人韩六叶用草木为材料，纯手工打造草编作品《四季》表达对生活的美好向往，祝天下苍生幸福安康。

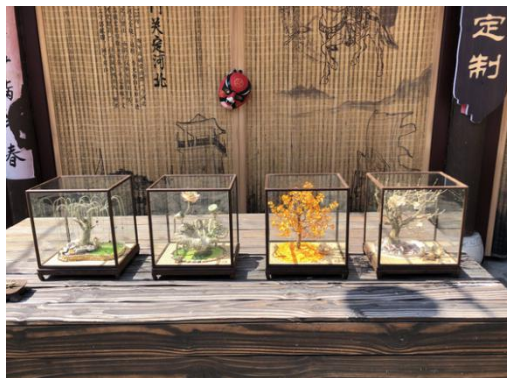

32 作品名称：“说春茶” 贵州石阡苔茶包装设计

作者：王晓璇

作品说明：石阡苔茶是中国贵州省石阡县当地各族茶农长期栽培选育形成的一个地方品种，滋味醇厚，色泽绿润，汤色黄绿明亮，叶底鲜活匀整。石阡说春是贵州省石阡县民俗，国家非物质文化遗产之一，一般在每年春节或立春时开始，春分时结束。春词的内容反映了石阡人民的精神世界，它们生动的体现了历史的记忆、人们生存状态、价值选择。本次设计旨在通过石阡苔茶和石阡说春两种石阡特色结合，将说春文化中的“福贴”“春牛”等印花纹样融入包装设计中，不仅向大众展示石阡特色文化，并促进石阡苔茶的销量。



33 作品名称：二十四番花信风

作者：张雅妮 王晓楠

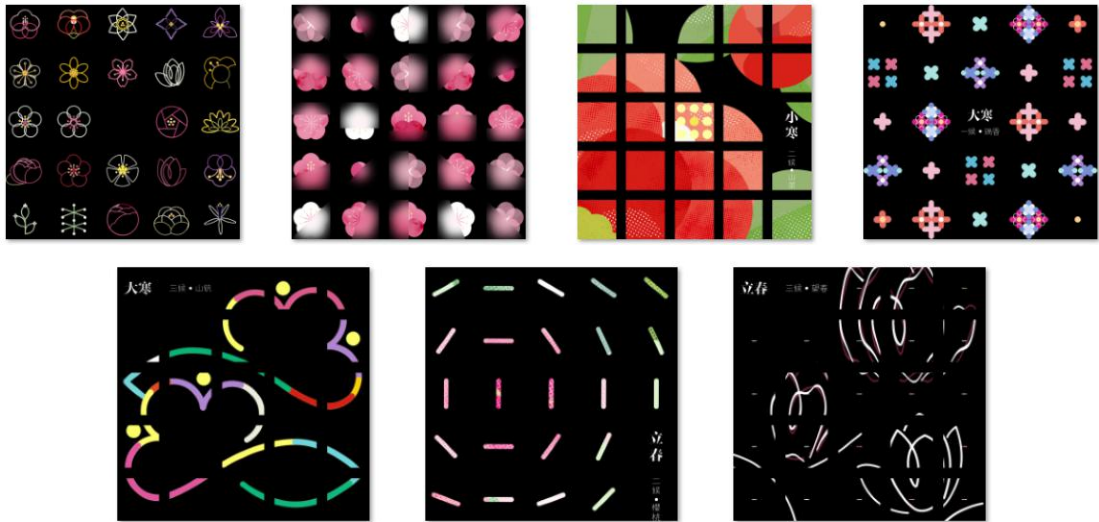

34 作品名称：二十四节气农事图谱

作者：武汉学知课程中心研发团队

作品说明：二十四节气是中华民族祖先在历法上的一个独特创造，它综合了天文、物候、农业气象的经验，从生产实践中总结出来的。节气对不同的地区、不同的作物具有不同的农业气象内容，不同的节气所做的农事活动也不同。因而，我们基于我司的有田劳动教育基地进行的二十四节气农事活动，结合实践、二十四节气的农事活动和民俗绘制了一册二十四节气农事图谱，以期达到将实践、传统文化和艺术相结合，让人们更加形象、直观地了解二十四节气的农事活动，增添一种审美性和趣味性。



35 作品名称：藏在节气中的生活美学

作者：大葆台博物馆 24 节气展览团队

作品说明：作为一个拥有五千余年历史底蕴的民族，中华民族催生出了许多具有民族特色的文化传统，其中二十四节气代表了我国科学方面的巨大成就。大葆台西汉墓是新中国发现的第一座西汉“黄肠题凑”诸侯王墓，是我国辉煌汉代文明的重要标志之一。是北京地区唯一一处展示汉代北京地区历史文化的考古遗址类专题博物馆，是传播中华优秀传统文化知识，弘扬中华传统美德和爱国主义教育的公众终身学习的文化场所。本次大葆台博物馆策划展示“24 节气展览”就是让公众在感性上接触优秀传统文化，在理性上理解优秀传统文化，培育和践行社会主义核心价值观。通过博物馆作为社会公共文化服务平台地位，实现对社会的文化输出，肩负起博物馆的社会责任。





36 作品名称：跟 Blue Girl 走过的二十四个节气

作者：蓝

作品说明：每个人心里都住着一个孩子，在大自然中跟随四季，自由自在的玩耍。心之所向的场景，也是我画 **Blue Girl** 二十四节气的原因。

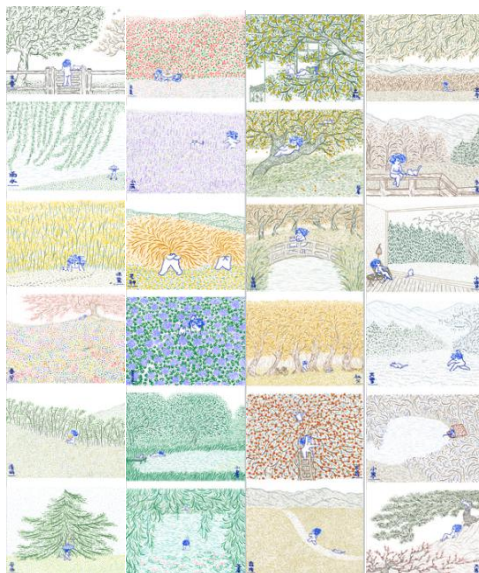

37 作品名称：四时境好

作者：朴度 PUDU

作品说明：2016 年二十四节气被列入世界非遗起我们就想做一件有中国特色的国礼级别的作品；于是我们将二十四节气用印章的形式表达出来！选择以四大名石为主的全国各地章料，甄

选 12 位不同级别的篆刻大咖，更结合如榫卯结构，嵌银丝工艺，朱炳仁铜印泥盒，姜思序堂古法印泥等一系列代表中国特色的工艺，最终完成这套作品！



38 作品名称：二十四节气剪纸

作者：高佃亮

作品说明：蔚县剪纸是世界非遗，二十四节气是中华民族劳动人民长期经验的积累成果和智慧的结晶。用剪纸的形式创作一套二十四节气，图文并茂地展示古代劳动人民对自然界的观察和认识，启迪人们在日常生活中调整态度、行为和生活方式来顺天应时，达到天人合一。节气是动态的，用剪纸艺术的形式表现四时节令是活态的传承。作品采用蔚县剪纸的独特工艺，通过阴阳结合、空实对比，展现二十四节气不一样的内容。刀功精炼，形象生动；色彩丰富、晕染自然，极具民俗特色。



39 作品名称：神奇的二十四节气

作者：北京汉唐嘉利文化传播有限公司

作品说明：利用国画手法加入文字，字母。让儿童更有兴趣。

探索精神，了解中国传统文化——二十四节气。



40 作品名称：二十四节气美育课

作者：美可

作品说明：以二十四节气特色食物为主题 创作出手工加环创挂饰 不仅能对幼儿手工制作还能成为主题装饰 让幼儿深沉在二十四节气的环境中。



41 作品名称：手中的二十四节气

作者：朱艺彤

作品说明：二十四节气的提出最初主要用以指导农事活动。

使用“手”为线索串联二十四节气，首先是因为人类劳动创造、将智慧应用于实践必须经由双手；手本身也能成为表达方式，手势无声，但有时比话语更引人入胜。



42 作品名称：“围莹” 便携电子光感棋盘

作者：胡雨琳 胡雨璇

作品说明：围棋和节气都与 二十八宿、周天之数 有着密不可分的联系，故取星象的光感、“腐草为萤”的节气特色，使用植物染技法提取特定植物色素对纱线进行染色，在布料内嵌入光纤与传感器，加上 LED 灯，设计成智能电子围棋。轻量化的“围莹”，将“二十四节气”与“十二星宿”相结合，集便携、美观、智能于一体，简洁大方的造型与配色符合当代年轻人的审美，体现了中国传统文化的内涵，适应发展“夜经济”的大趋势。

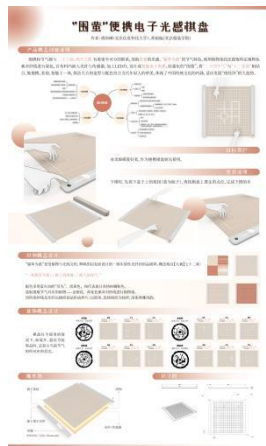

43 作品名称：春夏秋冬-二十四节气酒

作者：万茗堂有限公司

作品说明：我司申报的《春夏秋冬二十四节气》系列产品在瓶身和外盒使用的设计图案由刘新老师独立创作完成。该作品创作意图是为弘扬中国传统文化，传承中华文明，创新民族文化，体现一家人其乐融融的生活场景。二十四节气是中国的非物质文化遗产，与我们的日常生活息息相关，与中国酒文化一脉相通，画面中出现不同年龄阶段的人物形象和生活劳作场景。主要是为了体现一家人幸福美满的和谐生活，同时又完美的将二十四节气传统文化通过白酒消费者和爱好者传播到中国的千家万户。该作品图案是刘新老师经过深思熟虑创作完成，属于原创作品，画面丰富，人物形态接近生活，是一副难得的艺术创作。





44 作品名称：节气之歌

作者：蒲德荣

作品说明：蛋雕作品《节气之歌》，以鸡蛋壳和鹅蛋壳为创作载体，依托蛋壳的天然本色，采用影刻、镂空、套雕、拼雕等多种复杂的雕刻技法，历经一个月得以完成。整套艺术品由四件独立的套雕作品所组成，呈现了二十四节气中最具有代表性的四个季节的画面，分别是立春、芒种、白露、冬至。四件作品既彼此独立，又和谐统一，既展示出自然节律的变化之美，又再现了农耕文明的民俗场景。



45 作品名称：二十四节气紫砂花盆

作者：金文云

作品说明：盆艺花盆采用上等紫砂，精心制作。花信风作为花盆图案。



46 作品名称：二十四节气系列插图

作者：张欣颖

作品说明：时间无形，万物有灵。本插图以二十四节气作为插图设计创作主题，采用传统水墨的上色手法和工笔线描的塑造方法描绘古人节气的生活场景，让现代人感受人于自然，用插画直视生命的轮回与时间的循环，发现节气之美，发现生活之美。



47 作品名称：寻迹

作者：曾雯馨

作品说明：这是一组插画风格的海报设计，主要结合我们中国节气习俗、动物形象，并巧妙的将节气字体融入画面。比如立春，将刺绣的绿叶和字结合，扇子上的刺绣鸟栩栩如生，甚至吸引来了真鸟黄鹂。是将某一个画面放大，弱化背景，主要凸显想要传达的画面。配色上比较清新淡雅，也更贴近传统绘画的颜色风格。藏在画面中的字，比如藏在鞋垫上用线串的冬至，藏在蒸笼上的秋分、藏在点心盒里的处暑等等，为了更加的与画面融合，展现出的“拙”，观看者在寻找这些字时，同时也增加了互动性，能够更加了解到每一张画面更深的含义。





48 作品名称：五三六四——中国人的历数

作者：曾雨欣

作品说明：书名来源：以中国计算历法中的“五日一侯，三侯一节，六节一气，四气一时。”中的“五”“三”“六”“四”来命名；具有时间的韵律感同时具有活力和趣味性。装帧形式与书籍结构：采用日历式圈装，将书籍分为了春夏秋冬和历法五个册子，册子中夹有可记录生活的书写部分。书籍具有私人性与收藏价值。书籍外封的纸张选用了草香纸，使书籍具有历史感与古朴感。



49 作品名称：观复猫节气马克杯

作者：观复博物馆

作品说明：观复博物馆在自媒体发布了 24 幅观复猫节气古风手绘，表现观复猫对物候的不同感受。并以此结合馆藏文物集

合出了一本书——《观复猫：我们的二十四节气》，让猫咪们为你讲述二十四节气的风俗礼节，物候变化。我们挑选了具有代表性的四张古风手绘来代表春、夏、秋、冬。精心设计制成观复猫马克杯，让一杯温暖成为每天的开始。



50 作品名称：月份盒子

作者：马嘉依

作品说明：中国的传统计时法里，每个节气都有着独特的自然景象和与之相适应的活动。本次设计将从传统计时法入手，传达旧时人们顺应自然、热爱自然的生活态度。



51 作品名称：诗经四时

作者：吴雨晨

作品说明：以诗经中四季的花草植物为主体形象制作手链与项链，分别代表了二十四节气的不同时节，辅以诗篇的渲染，让人们感受到传统和国风的魅力。此系列首饰以金银色丝为框架，树脂黏土来完成花草的造型，以更好的表达一种较轻透又不失质感的感觉。从颜色到形态均融入了国画与古典的感觉，使人们透过这系列首饰能感受到古韵之美和象征节气的氛围，同时也联想到诗经在这些花草中寄托不同的情感，譬如桃花象征美好祝福，整体色彩较为活泼，充满春分时节的生机盎然，也寄托着美好祝愿；蒹葭则是远观的爱慕，色彩也是清新淡雅，如白露时节的清凉朦胧；而棘在诗经中则是寄托了对母亲的感念，色彩也浓郁深

沉，秋分时节的思念也是如此般深刻。



52 作品名称：二十四节气剪影画

作者：王卡玲

作品说明：运用剪影传统工艺，结合绘画、书法等艺术形式综合创作，生动展现二十四节气内涵。



53 作品名称：水中节气

作者：陈珂 金柯雨





54 作品名称：“点时成金”时间打印·计时器

作者：史昊冉

作品说明：在二十四节气中，有个“鞭打春牛”迎立春的习俗。本计时器，将打印/计时功能与该民俗文化结合了起来，将“鞭打春牛”的动作融入操作行为中，象征着鞭策自己（春牛），打去懒惰，更有效利用时间，勤劳耕种，赢取五谷丰登。在使用时，“点时成金”可以把每日所花时间记录下来，通过有仪式感地用笔“鞭打牛头”，它会把一天所花费时间“打”印出来，以使用户更好地进行时间管理，过好每一天。



55 作品名称：律变 the change of natural law

作者：范泽仁

作品说明：《律变》这组作品的灵感来源于“二十四节气”，

节气是上古农耕文明的产物，农耕生产与大自然的节律息息相关，它是上古先民顺应农时，通过观察天体运行，认知一年中时候、气候、物候等方面变化规律所形成的知识体系。通过调研，我发现每个节气都会有不同种类的花开放，很多动物的生活习性也是跟节气有很大关系的，因此我选择了以花卉和动物为主题来表现律变。在创作这套作品的时候我想通过色彩、虚实来表现每一个节气给我的感受。植物的颜色是根据时间的变化而变化的，比如早上的叶子和中午的叶子会因为阳光的照射而出现细微的变化。因为我的画面中的通过大量变化的颜色来表现“变”的感觉。我也想通过这样的方式来表现一种时间的概念。我认为大量的虚实关系能拉开每个元素之间的距离，让人有空间感。在构图的时候我没有给整个画面画的特别满，为了不破坏“节气”这一个传统概念的神秘感，所以我留出了很多的空白。

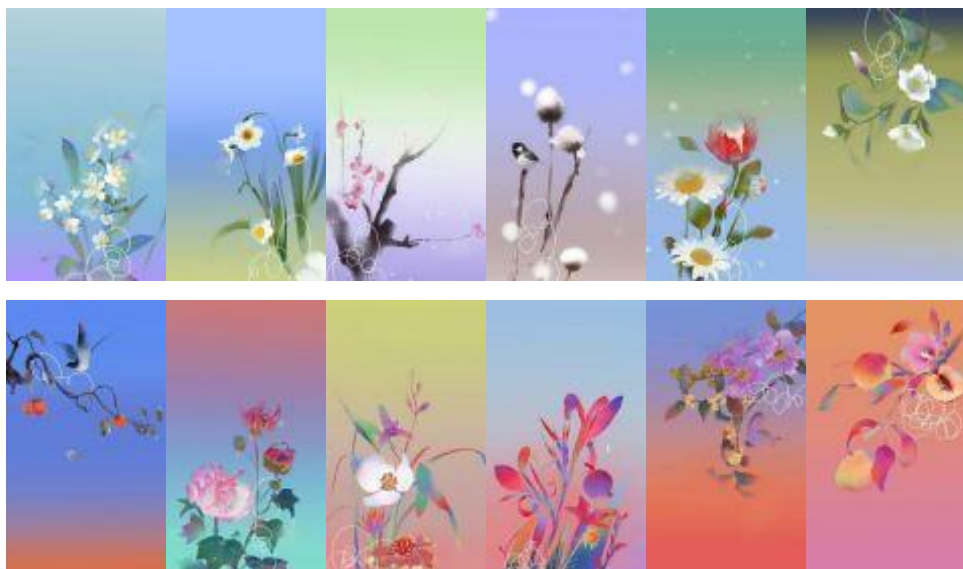

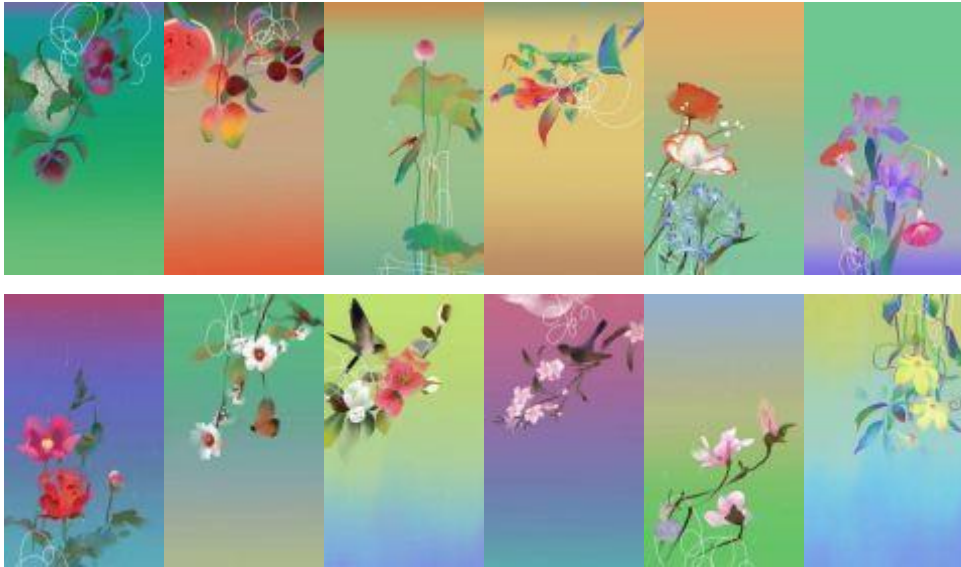

56 作品名称：《石阡印象》二十四节气明信片

作者：贾宏连

作品说明：贵州省的石阡县是一座休闲养生适宜的美丽小城，同时也是历史悠久，文化底蕴深厚的一座有“内涵”的城市。石阡境内有侗苗仡佬土家等 13 个少数民族。各民族在历史文化创造中传承农耕文明数不尽的多姿多彩的非物质文化遗产，闪耀着生存的智慧。

为了更好的体现并宣传当地特色，挑选了部分非遗与节气相结合。生动的将当地文化展现出来。



石阵
印象

石阵
印象

57 作品名称：电子日晷

作者：卢甜

作品说明：日晷是我国古代先民通过观测日影计时的仪器，随着日影落在晷度不同刻度上便可确定时间。所以日晷又有“晷度随天运，四时互相承”之说。我国关于日晷最早的记载是《汉书·律历志·制汉历》一节：太史令司马迁建议共议“乃定东西，主晷仪，下刻漏”。为了让普罗大众能够更加便捷且深入的了解日晷的运行机制及工作原理，结合电子及机械原理，以我国现存的赤道式日晷为原型。在不破坏日晷原有形象的基础上，作者融入日月灯轨、电源、机械系统、计时系统、传动装置等电子及

机械设备，通过将传统知识与现代技术相糅合“电子日晷”将充分展示传统日晷的工作原理并保存其原有计时功能。通过传统+现代的设计思路，此款“电子日晷”将兼具科普、艺术、文创等多种属性。

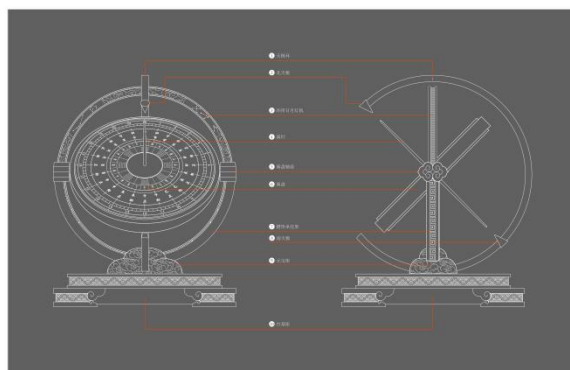

58 作品名称：长城（秋）

作者：汤敏

作品说明：六年前的回忆



59 作品名称：春夏

作者：徐玮

作品说明：该作品结合了春、夏十二节气习俗，通过描绘充

满故事情节的场景反映当下的情绪感受。画中人物存在的空间或为现实或为虚拟，其包含的情感内容亦可留给观者某些想象空间，从而在画面中体会其趣味。



入围奖作品名单

作品类型	作品名称	作者	实物作品
插画	听见四季	高爽	
插画	24 节气海报设计	秦淮礼物	
插画	卡芬达二十四节气海报	团队名称：圆心设计	
插画	《二十四节气主题插画之青葱年少》	袁亚	
插画	四节气手绘插画海报设计	辛月	
插画	乌龙院	团队名称：杭州友诺动漫有限公司	
插画	A 《四季伊始》	夏真	
插画、应用 -字体	敦煌时令说	团队名称：拾遗	√
插画	A+廿四节气志	马浩	
插画	谷雨，小暑，中秋	蓝洋	
插画	A 二十四节气插画	王鑫浪	
插画	A+二十四节气插画	肖莉君	
插画	24 节气-春夏	周润梅	
插画	A 《小 Y 的二十四节气》	Dawen21	

插画、应用-产品	廿四	团队名称：廿四小组	
插画	吴亮新二十四节气系列海报	吴亮	
插画	A +二十四节气系列插画《四立》	王彦开	
插画	玩转 24 节气	邓帷 夏思婷	
插画	吉祥 24 节气		
插画	A+二十四节气	王世巍	
插画	A 风调雨顺	苏智杰	
插画	春夏秋冬的滋味儿	杨瑾	
插画	甲骨文二十四节气原创设计	零零	
应用-包装	照亮人生原色	团队名称： 老酒新茶	
应用-产品	二十四节气标本系列	团队名称： 叶之忆工作室	
应用-包装	B-4 墨简	苗慧、张姝钰	
应用-装置	B-3+24 令	王晓成	
应用-产品	B-6 二十四令		
应用-产品	B-4 基于二十四节气的文化创意系列产品（春茶 夏游 秋香 冬祭）	张宇生	
应用-产品	B-6 实用中华 24 节气太阳历	张启斌	√

应用-产品	二十四节气里的诗意生活	黎诗雅	
应用-产品	B-6 “Season” —东丰农民画文创盲盒设计二十四节气系列	郭思若	
应用-产品	B-6 节气香盒	廖栋	
应用-产品	二十四节气花章	团队名称：朴度 PUDU	√
应用-包装	B-4 “品饮四季” 养生茶礼盒	杜然	√
应用-产品	B6+CHOOKA	团队名称：CHOOKA	√
应用-产品	《二十四节气》	何佳讯	
应用-产品	畔畔二十四节气书签	吴金燕	√
应用-logo	《B2 廿四节气》	潘可欣	
应用-产品	B-6 《二十四节气食育绘本——夏篇》	团队名称：二十四节气食育科普小组	
应用-产品	B-6 节气——惊蛰，小满，霜降，大雪	黄子纯	
应用-产品	二十四节气概念设计	王伟赞	
应用-包装	B-4+节气糕点包装设计	团队名称： 艺手好礼	
应用-产品	二十四节气香味日历	林馨雨	
应用-产品	B6_时·色·韵 布袋	刘雪姿	√
应用-产品	B6 《节气光景》立体书设计	朱慧敏	√

应用-产品	B-6+无失其时——二十四节气农耕文化桌游	团队名称：四时八风等浪来	
应用-服装、插画	二十四节气服装设计	邓博文	
应用-产品 (游戏)	时则录——二十四节气游戏设计	团队名称：时则录	
应用-包装	B-4 馆藏节气茶包	冯丽媛	√
应用-文物	《湖北省博物馆与节气的相遇》	马朝颖 陈玉玲	
应用-产品	节气系列灯具	苏志荣	
应用-产品	B6+ 《时和岁丰——二十四节气主题艺术展视觉系统设计》	团队名称： 周成宝、郭雨、相龙	√
应用-产品	B6-落英惊鸿——廿四节气中国色眼影	团队名称： 第三只眼工作室	
应用-产品	《四季梯田》	团队名称：LL	
应用-装置	B-3 四季物语 二十四节气游戏体验装置	团队名称：四季物语	
应用-产品	B-6 白描花卉香薰香水组合套装	修欣瑶	
应用-服装	二十四节气系列毛衣	陶妍洁、丁梓沁、刘宇蛟	
应用-产品	B-6+节气神游	田恩泽	
应用-产品	B6. 二十四节气简约花卉首饰	丁良潇	
国潮-课程	二十四节气小满香气实验课程	团队名称：萌芽实验室	
国潮-课程	C2+绿意油纸伞	高莎	√

国潮-非遗产品	C-1+印”活“二十四节气	赵耀	
国潮-非遗	蜡染二十四节气插画设计	李全松	
国潮-非遗	二十四节气之春生夏长秋收冬藏	团队名称：彭兵剪纸	
国潮-产品	C1+布艺靠枕、茶席+杯垫套装	曹琴丽	√
国潮-非遗	c-1 剪纸太阳历	王亚玲	√
国潮-非遗	C-1 基于植物染的二十四节气	团队名称： 李重阳、程春燕	
国潮-工艺品陶瓷	谷雨听花开	陈思洁	
国潮-产品（剪纸）	C1-天坛二十四节气之大暑、秋分、冬至	肖瑜	
国潮-非遗	C-1+刺绣二十四节气时尚包	乔亚茹	√
国潮-非遗、工艺品	十二月建	陈洪琴	√
国潮-（剪纸）	二十四节气	韩树爱	√
国潮-产品	C-2+天坛主题二十四节气手工立体贺卡	史静思	√
国潮-非遗、工艺品	C-1 二十四节气-处暑-非遗兔儿爷 ip 传统工艺产品设计	谭意	
国潮-非遗	【C-1+月徘徊】	武一丹	
国潮-课程	C-2 立夏	春天花花工作室	
国潮-课程	C-2 “五谷丰登”景泰蓝冰箱贴课程	24 节气美育课程开发小分队	

国潮-非遗	二十四节气版画	朱月祥	
国潮-非遗	杜掌柜参赛图·美人香系列	杜昱霖	√
国潮-课程	自然数-竹丝小台灯	尹嘉	
实用作品	节气文化创意产品设计——节气“蒸香”	顾函瑞	√
实用作品	节气服装 霜降 山海	延边大学 康洪硕	√
插画	观生灵识节气	郑嘉颖 李家琪 刘凝	√
插画	帅帅美美 24 节气——非遗制作	北京万达文旅规划设计院有限公司	√
插画	四季人生	甘冬梅	√
插画	太空人与 24 节气	陈一婷	√
插画	四时轮转——草木人间	吴言	√
插画	农民画里的二十四节气	谷璐冉、尹怡	√
应用-产品	节气卡通形象主题文创产品盲盒	于振越	√
插画	四大美女·四季	卢禄 刘阳萌	√
应用-包装	四季福茶贵州苗族纹样包装设计	妈妈制造	√
应用-产品	苗族二十四节气冰箱贴设计	妈妈制造	√
国潮-课程	C2“共话清明·向美而行”清明节气活动教案	周晶	√

应用-装置	B3 节气艺术装置 《二十四时-大地》	黄海宁	√
插画	A 二十四节气之饕餮的生命之旅	团队名称：厘米工作室	√
应用-产品	二十四节气时令花种子盲盒 (24 Solar terms flower mystery boxes)	郑晓萱	√
插画	春分秋分——日月神	王雅卿	√
应用-产品	中华文化翻翻小百科 二十四节气	二十一世纪出版社	√
国潮-非遗、工艺品	二十四节气环游记	王兹	√
插画	A 享四季	陈诗琪	√
高校赛道	美育体验课程——大雪	侯梦沙	
高校赛道	“节气精灵”——二十四节气 IP 形象设计	常苗苗	
高校赛道	时·物 二十四节气布贴	刘雅迪	√
高校赛道	二十四节气美食家盲盒	冯祎晨	√
高校赛道	四季·休憩	李竹	
高校赛道	铃兰紫砂躲避屋	杨洋	√
高校赛道	二十四节气——小白的一年	藏昆	√
高校赛道	二十四节气日历口罩	马雨思 董国柱	
高校赛道	竹芯	彭晓寅 胡玉洁 张志远	

高校赛道	《天坛·四季》360度立体书	杨洋	
高校赛道	二十四节气苔茶户外装置	刘佩瑾	
高校赛道	二十四节气与石阡苔茶交互	刘佩瑾	
高校赛道	春盛夏萌	孙浩然	
高校赛道	二十四节气壁饰	王嘉典	
高校赛道	24节气字体	王珂欣 刘潼 蒙嘉慧	
高校赛道	四立食节	刘潼 王珂欣 蒙嘉慧	
高校赛道	百物生焉	林莫晗	
高校赛道	丰收	林莫晗	
高校赛道	雕花四季	吴玉琴	
高校赛道	时生万物	吴奕沛	
高校赛道	西湖七月	康司雨	
高校赛道	二十四节气之走进传统文化	郑媚熹	
高校赛道	多功能储物盒	贾宏连 邵婧 郑逸	
高校赛道	来石阡看非遗	贾宏连	
高校赛道	石阡非遗文化卡通形象设计	郑逸	

高校赛道	石阡非遗文化 logo 设计、卡片设计	王冠琳 王静帆	
高校赛道	廿四谱安	崔乐新	
高校赛道	粮·时二十四节气农事图	张睿	
高校赛道	指尖·四季	蒋佳宁	
高校赛道	廿四花	张晨娇	
高校赛道	斗蛋	刘幸远	
高校赛道	咻咻的节气茶	李一雯	
高校赛道	细听春说	李淑贤	
高校赛道	Cycles	陈禹同	
高校赛道	盈亏有时概念时钟	黄雨萌	
高校赛道	二十四节气插画文创	韩铮	
高校赛道	二十四节气球鞋文创	韩铮	
高校赛道	留香·二十四节气香水	杨清	
高校赛道	二十四节气球鞋设计	李辰熙	
高校赛道	流光·流时	杨哲瀚	
高校赛道	二十四节气“养到家”APP	汪阳	

高校赛道	一方夏塘	田昕瑶	
高校赛道	“FULL BLOOM”夏至智能化妆镜设计	柳菁爽	
高校赛道	“白鹿归巢”磁吸思念灯	张妍	
高校赛道	“春分”燕尾桌面风扇	王天昊	
高校赛道	“冬藏-人与自然”香座	韩江雪	
高校赛道	“更迭”节气游戏机	郝宇同	
高校赛道	“观时”芒种节气产品设计	李昊辰	
高校赛道	“净茶”茶瓶及瓶刷再设计	王少宙	
高校赛道	“莲”智能文创助眠仪	王子玥	
高校赛道	“日冕”时钟	张衡	
高校赛道	“生情”节气系列灯具	杨依依	
高校赛道	“予水”雨水节气创意加湿器	马婧琳	
高校赛道	“茱萸台”老人跌倒监测器	杨沿堤	
高校赛道	“自然之美”香薰摆件设计	肖佳佳	
高校赛道	egg 醇芬	吴欣然	
高校赛道	JI 月灯	徐五琴	

高校赛道	谷苗多功能手机支架	罗婷	
高校赛道	花伴	张隋媛	
高校赛道	节气 pass	王雪晨	
高校赛道	节气文创	郭蕊	
高校赛道	立春家具	王心仪	
高校赛道	露秋加湿器	李昊谦	
高校赛道	全息投影祭祀盆	罗昕珂	
高校赛道	雪融	董娜	
高校赛道	二十四节气便携衣架设计	王雪茹	
高校赛道	二十四节气主题系列盲盒产品	张宸维	
高校赛道	蛋形心率仪	贺箫彤	
高校赛道	24 节气文创产品	黄佳欣	
高校赛道	二十四节气书籍设计	王伶俐	
高校赛道	二十四节气文创秋分时光系列产品设计	刘席飞	
高校赛道	木雕盲盒	卓瑞	
高校赛道	雪花	卓瑞	

高校赛道	智能“专注”植物箱设计	邓晨阳	
高校赛道	二十四节气时钟	陈赛	
高校赛道	银杏果台灯	吕闻顺	
高校赛道	雨生百谷	刘斯琦	
高校赛道	Q版春官小人设计	苏洲 汪阳	
高校赛道	智能情感交互花盆设计	苏洲	
高校赛道	“安睡”助眠音箱	俞清媛	
高校赛道	浮生花信	连乐子、刘祈沛	
高校赛道	二十四节气花卉文创延展设计	钱宜彤 胡雅如	
高校赛道	节气麻将	朱可卿 梅宛晨	
高校赛道	二十四·花·茶	张新悦 朱晨菲 陈佳嘉	
高校赛道	过往·纪元	黄兆正、朱贯承	
高校赛道	食令	丁艺程	
高校赛道	石阡木偶戏手指盲盒	董钰婕	
高校赛道	石阡三宝伴手礼	杨骐萃 徐微唯	
高校赛道	二十四节气文创智能手表	张子康	

高校赛道	可食用巧克力搅拌棒	谢雨彤	
高校赛道	Chung 贴	沈君博	
高校赛道	二十四节气课程设计	付佳怡 魏妮 屈靖怡 韩博旭	
高校赛道	节气人间	郭晶晶 李敏婕 黄小凡 汤海伦	
高校赛道	三伏贴	付佳怡 魏妮 屈靖怡	√
高校赛道	24 节气标志设计	徐钟珑	
高校赛道	非遗农场品牌设计	未来造物团队	
高校赛道	“石阡说春” 非遗课程设计	未来造物团队	
高校赛道	时空便利店	徐嘉 殷玲玲	
高校赛道	稻子说	李一夫 孙海玉	